



# SECURITBOX

SEBA EUROPA GmbH

MANUFACTURER OF INNOVATIVE  
MOBILE KAMERA & LIGHT BOXES

WWW.SECURITBOX.COM



# WELCOME TO SECURITBOX

Wir, die SEBA Europa GmbH, sind das erste Unternehmen im deutschsprachigen Raum – Deutschland, Österreich und der Schweiz – das sich auf die Entwicklung und Produktion innovativer mobiler Sicherheitsboxen, Videotürme und Teleskopmasten spezialisiert hat. Unsere Produktlinie umfasst hochwertige Sicherheitsboxen und Teleskopmasten, die wir in einem einzigartigen, eigens entwickelten Design anbieten.

Unser Unternehmen verfügt über eine Produktionsstätte in der Türkei mit 3000 qm und mehr als 20 Mitarbeitern, wo alle Grundprozesse wie Schneiden, Kanten und die Vorbereitung der Komponenten im Baukastensystem gefertigt werden. Der Produktionsprozess wird in unserer Fertigungsstätte in der historischen Kaiserstadt Aachen, Deutschland, auf 2000 qm mit einem Team von 14 Mitarbeitern fortgeführt.

In Aachen werden die Metallbauteile präzise montiert und anschließend bei Deutschlands und Europas größtem Verzinkereiunternehmen, der Firma ZINQ, feuerverzinkt. Je nach Kundenanforderungen werden die mobilen SECURITBOX-Systeme in unseren Abteilungen mit oder ohne Technik ausgestattet.

Unser Standort im Dreiländereck, nahe den Niederlanden und Belgien, bietet uns eine strategisch günstige Lage in Europa und ermöglicht effiziente Logistiklösungen

●  
●  
●  
●  
● **Innovative Manufacturer of Mobile Camera and  
Lighting Masts for the Security Industry**





## Wir wissen, worauf es ankommt

Seit 1997 sind wir ein fester Bestandteil der Sicherheitsbranche. Mit unserer langjährigen Erfahrung in der Sicherheitstechnik und einem starken Netzwerk führender Gerätehersteller wissen wir genau, worauf es bei der Entwicklung mobiler Überwachungsboxen und Schaltschränke ankommt.

Unser Fokus liegt auf der optimalen Kompatibilität unserer Produkte mit den Systemen führender Hersteller, darunter Kameras, Montageboxen, Bewegungsmelder, Sirenen und Lautsprecher.

Jedes Detail wird sorgfältig geplant und geprüft, bevor ein Modell die Produktion durchläuft, um höchste Qualität und Zuverlässigkeit zu gewährleisten.

### Unser Ziel:

Entwickeln von innovativen mobilen Serien, die sich nahtlos mit einer Vielzahl von Geräten integrieren lassen. Damit bieten wir unseren Kunden eine breite Produktpalette – wahlweise als Komplettpaket oder zur einfachen Selbstinstallation.

# INNOVATIVE MOBILE LÖSUNGEN FÜR DIE SICHERHEITSINDUSTRIE





# HÖCHSTE QUALITÄTSSTANDARDS



01

Alle unsere Produkte werden sorgfältig nach den strengen Vorgaben der **DIN ISO 9001** hergestellt.

02

Sie erfüllen zudem die europäischen **CE-Standards** und garantieren höchste Sicherheit und Qualität.

03

Jedes Produkt wird in Europas größter Verzinkerei, ZINQ, feuerverzinkt. Nach Normen: **DIN EN ISO 1461 / DIN EN ISO 14713** und **DIN EN ISO 10684**

04

Zusätzlich werden die Seitenwände, Türen und Dächer mit einer Pulverbeschichtung **DIN EN 15773** versehen, um maximale Langlebigkeit und Widerstandsfähigkeit gegen alle Witterungsbedingungen zu gewährleisten.

05

Alle mobilen Schaltschranktechniken werden gemäß den deutschen VDE- und DIN-Normen gefertigt.



## ROBUST, SICHER, VIELSEITIG



MADE in  
GERMANY



# VIelfALT AN MOBILen LÖSUNgen

## Die SECURITBOX Serie – Vielfältige Lösungen für jede Anforderung

Die SECURITBOX Serie bietet für jede Herausforderung die passende Lösung. Ob leicht transportierbare Überwachungslösungen wie unsere SB-Flex Serie oder vollständig autarke Systeme der Solar Serie – wir haben für jeden Einsatzbereich die ideale Lösung entwickelt. Maximale Flexibilität und Effizienz stehen dabei immer im Vordergrund.



**SB-FLEX**

Die **Flex Serie** wiegt 85 kg, Abmessungen 50 x 50 x 110 cm und erreicht eine Höhe von 235 cm, die auf 295 cm erweiterbar ist. Sie ist mit einem abnehmbaren Handgriff sowie Rädern ausgestattet, was den Transport erleichtert. Standardmäßig verfügt sie zudem über ausziehbare Stabilisatorfüße, die zusätzliche Stabilität gewährleisten.



**SB4-MINI**

Die SB4 Mini-Serie wiegt 200 kg, hat Abmessungen von 80x60x125 cm und erreicht eine Höhe von 219 cm, die auf bis zu 420 cm erweiterbar ist. Sie verfügt über zwei abschließbare Türen, die ausreichend Platz für Backup-Batterien sowie mobile Technik bieten.



## DIE KLEINEN SERIEN

### DER VIDEO- UND LICHTMASTEN

**Alle unsere Securitbox-Modelle bieten folgende Eigenschaften:**

- Hervorragende Robustheit und unvergleichliche Standfestigkeit
- Türen, Seitenwände und Dächer sind zusätzlich pulverbeschichtet, um optimalen Schutz und Langlebigkeit zu gewährleisten.
- Die Modelle sind wahlweise mit oder ohne abschließbares Dach erhältlich, je nach individuellem Bedarf.
- Batterie-Schutzdeckel für extra Schutz und Sicherheit.
- Abschließbare Türen für erhöhte Sicherheit der Komponenten.
- Alle Serien sind mit Gabelstaplertaschen, Hubwageneinlässen und Kranösen für einen einfachen Transport ausgestattet.
- Maßgeschneiderte Schaltschränke, die optional erhältlich und ebenfalls in unserem Haus produziert werden, um individuelle Anforderungen optimal zu erfüllen.





## SB6- PRO

Die Pro Serie wiegt 430 kg und hat eine Höhe von 230 cm. Sie zeichnet sich durch ihre massive und robuste Bauweise aus, die selbst unter anspruchsvollen Bedingungen höchste Stabilität und Zuverlässigkeit bietet.



## SB6-EASY

Die Easy Serie wiegt 320 kg und ist 220 cm hoch. Sie überzeugt durch ihre professionelle Bauweise und bietet eine ideale Kombination aus Stabilität und Mobilität für verschiedenste Einsatzbereiche.



## SB6-SIMPLE

Die Simple Serie wiegt 315 kg und hat eine Höhe von 329 cm. Trotz ihrer einfachen Bauweise bietet sie robuste Stabilität und Zuverlässigkeit, die für vielseitige Einsätze geeignet ist. Der Teleskopische mast

# DIE STANDARD-SERIE

## DER VIDEO- UND LICHTMASTEN

**Alle unsere SECURITBOX- Modelle bieten folgende Eigenschaften:**

- Kletterschutz für maximale Sicherheit.
- Türen, Seitenwände und Dächer sind zusätzlich pulverbeschichtet, um optimalen Schutz und Langlebigkeit zu gewährleisten.
- Die Modelle sind wahlweise mit oder ohne abschließbares Dach erhältlich, je nach individuellem Bedarf.
- Batterie-Schutzdeckel für extra Schutz und Sicherheit.
- Abschließbare Türen für erhöhte Sicherheit der Komponenten.
- Alle Serien sind mit Gabelstaplertaschen, Hubwageneinlässen und Kranösen für einen einfachen Transport ausgestattet.
- Maßgeschneiderte Schaltschränke, die optional erhältlich und ebenfalls in unserem Haus produziert werden, um individuelle Anforderungen optimal zu erfüllen.



# SB- SOLAR

Die Solar Serie wiegt 595 kg und hat eine Höhe von 265 cm. Sie ist so konzipiert, dass sie maximale Effizienz und Autarkie bietet, ideal für den Einsatz in Bereichen ohne externe Stromversorgung.



Der Solar Tower kann vollständig autark betrieben werden. In Kombination mit drei Solarmodulen und einer Brennstoffzelle bietet er eine umweltschonende und geräuscharme Lösung für Überwachung und Beleuchtung. Ideal für den Einsatz in Bereichen ohne Stromversorgung, gewährleistet der Solar Tower maximale Effizienz und Nachhaltigkeit.

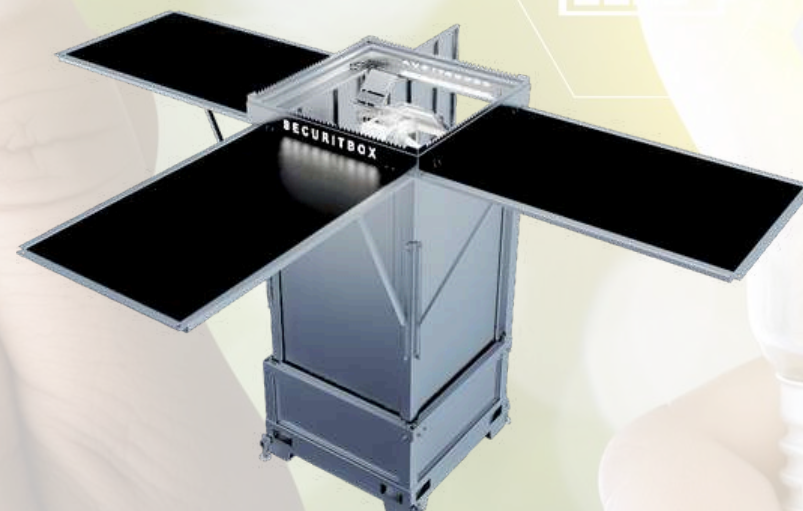

## DER STABILSTE UND EFFEKTIVSTE VIDEO- UND LICHTTOWER AUF DEM MARKT

Unser Solar-Video- und Lichttower setzt neue Maßstäbe in Sachen Stabilität und Effektivität. Dank seiner robusten Konstruktion und der optimierten Energieversorgung durch hocheffiziente Solarpanels ist er die beste Wahl für eine zuverlässige Überwachung und Beleuchtung – selbst unter anspruchsvollsten Bedingungen.

Dieser Tower kombiniert modernste Technologie mit höchster Widerstandsfähigkeit, um auch in abgelegenen oder schwer zugänglichen Gebieten zuverlässig zu funktionieren. Die robuste Bauweise sorgt für eine außergewöhnliche Standfestigkeit, während der ausfahrbare Präzisionsmast, der auf bis zu 6 Meter Höhe verstellbar ist, für eine umfassende Abdeckung und optimale Sicht sorgt.

## UMWELTBEWUSST UND NACHHALTIG

Für weitere Informationen wenden Sie sich an Ihren Fachhändler oder kontaktieren Sie uns direkt – wir sind gerne per E-Mail oder Telefon für Sie da!

# SB- SOLAR

**EFFIZIENT, LEISE,  
STARK**

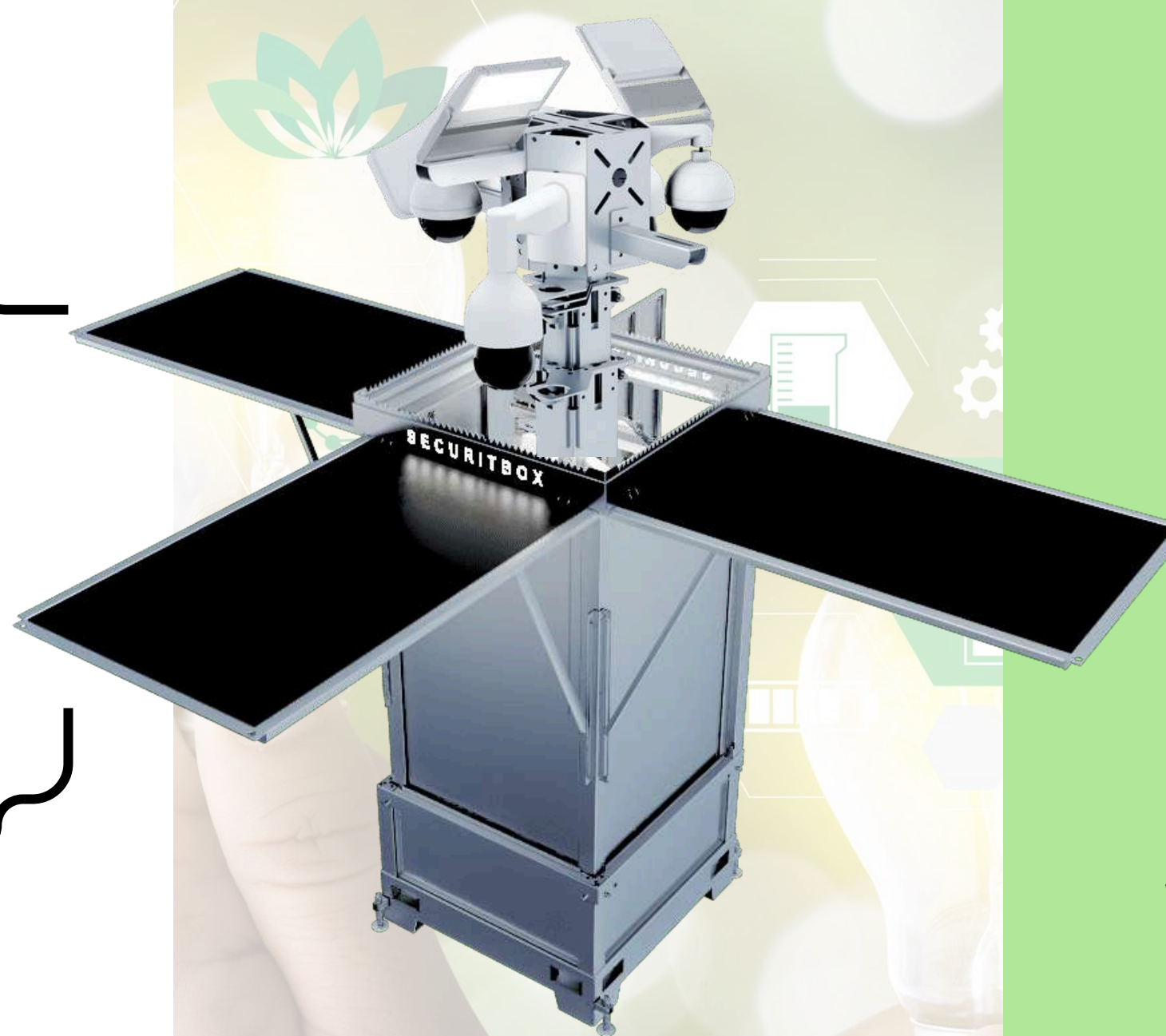
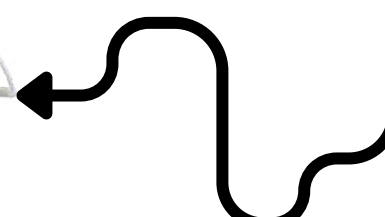
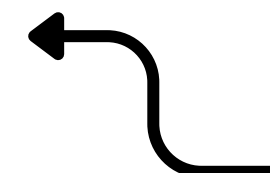

## **DER SOLAR TOWER: DIE PERFEKT KOMBINIERTE, KOMPLETT AUTARKE LÖSUNG**

Der Solar Tower vereint innovative Technologie mit nachhaltiger Energieversorgung. Drei leistungsstarke Solarpaneele sammeln tagsüber Sonnenenergie und speichern diese in modernen Power-Akkus, sodass die gesamte Technik zuverlässig und durchgehend im Betrieb bleibt. Ein intelligentes Steuersystem überwacht den Energieverbrauch und aktiviert automatisch die Brennstoffzelle, sobald der Akkustand ein kritisches Level erreicht. Die Brennstoffzelle sorgt dafür, dass der Betrieb unterbrechungsfrei fortgesetzt wird, bis erneut ausreichend Sonnenenergie durch die Solarpaneele erzeugt wird.

Diese saubere und leise Energielösung übertrifft herkömmliche, laute Generatoren und bietet dabei maximale Effizienz und Umweltfreundlichkeit – perfekt für eine zuverlässige und geräuscharme Sicherheit rund um die Uhr.

## **UMWELTBEWUSST UND NACHHALTIG**

Für weitere Informationen wenden Sie sich an Ihren Fachhändler oder kontaktieren Sie uns direkt – wir sind gerne per E-Mail oder Telefon für Sie da!





# EINFACHE TRANSPORT VON SECURITBOXEN

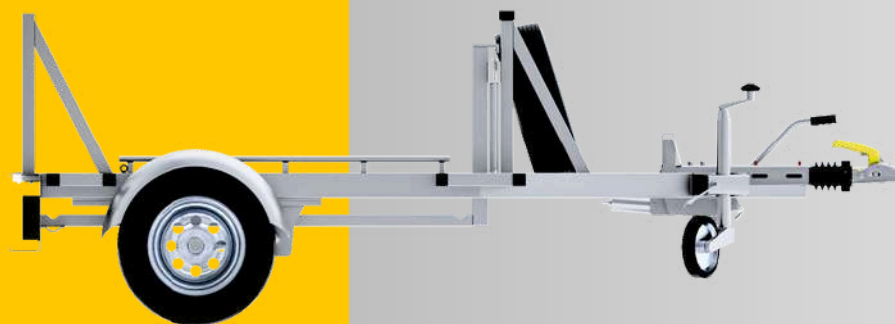

## MODEL SB13 -TRANSPORT

Das Modell SB13 mit dem innovativen Hubgabelanhänger macht den Transport der SECURITBOX-Serien einfach und effizient. Dank des Prinzips „Laden, sichern und fahren“ ermöglicht es einen unabhängigen und flexiblen Einsatz an jedem gewünschten Ort.

Das SB13 ist ein Paradebeispiel für Mobilität und Flexibilität im Bereich mobiler Überwachungslösungen. Der speziell entwickelte Hubgabelanhänger erlaubt eine besonders unkomplizierte Handhabung, wodurch die Box mühelos transportiert und schnell in Betrieb genommen werden kann.

Diese Konstruktion macht das SB13 zur idealen Wahl für Einsatzbereiche, in denen schnelle Installation und Mobilität entscheidend sind, wie Baustellen, Veranstaltungen oder temporäre Überwachungszonen. Trotz seiner Mobilität bleibt es robust und zuverlässig, auch unter anspruchsvollen Bedingungen.

Dank der durchdachten Bauweise und des geringen Installationsaufwands ist das SB13 die perfekte Lösung für all jene, die eine schnelle, zuverlässige und mobile Überwachungslösung benötigen.



# VIelfÄLTIGE INSTALLATIONSMÖGLICHKEITEN DER SECURITBOXEN

## QUALITÄT NACH MASS – PRÄZISION UND ZUVERLÄSSIGKEIT IN JEDEM DETAIL

Im Inneren befindet sich das Herzstück der gesamten mobilen Technologie. Die Schaltschränke für die mobile Überwachungstechnik werden in unserem Unternehmen maßgeschneidert und passgenau für die SECURITBOXEN gefertigt.

Der beleuchtete Technikschränk enthält sämtliche notwendige Hardware, darunter Ladegeräte, Wechselrichter, Netzteile, PoE-Switches, Lüfter, Schalter und Sicherungen, die nach strengen deutschen DIN-Normen installiert werden.

Alle verwendeten Komponenten sind industrielle Hardware, die für den Einsatz unter extremen Bedingungen ausgelegt ist, um höchste Zuverlässigkeit und Langlebigkeit zu gewährleisten.

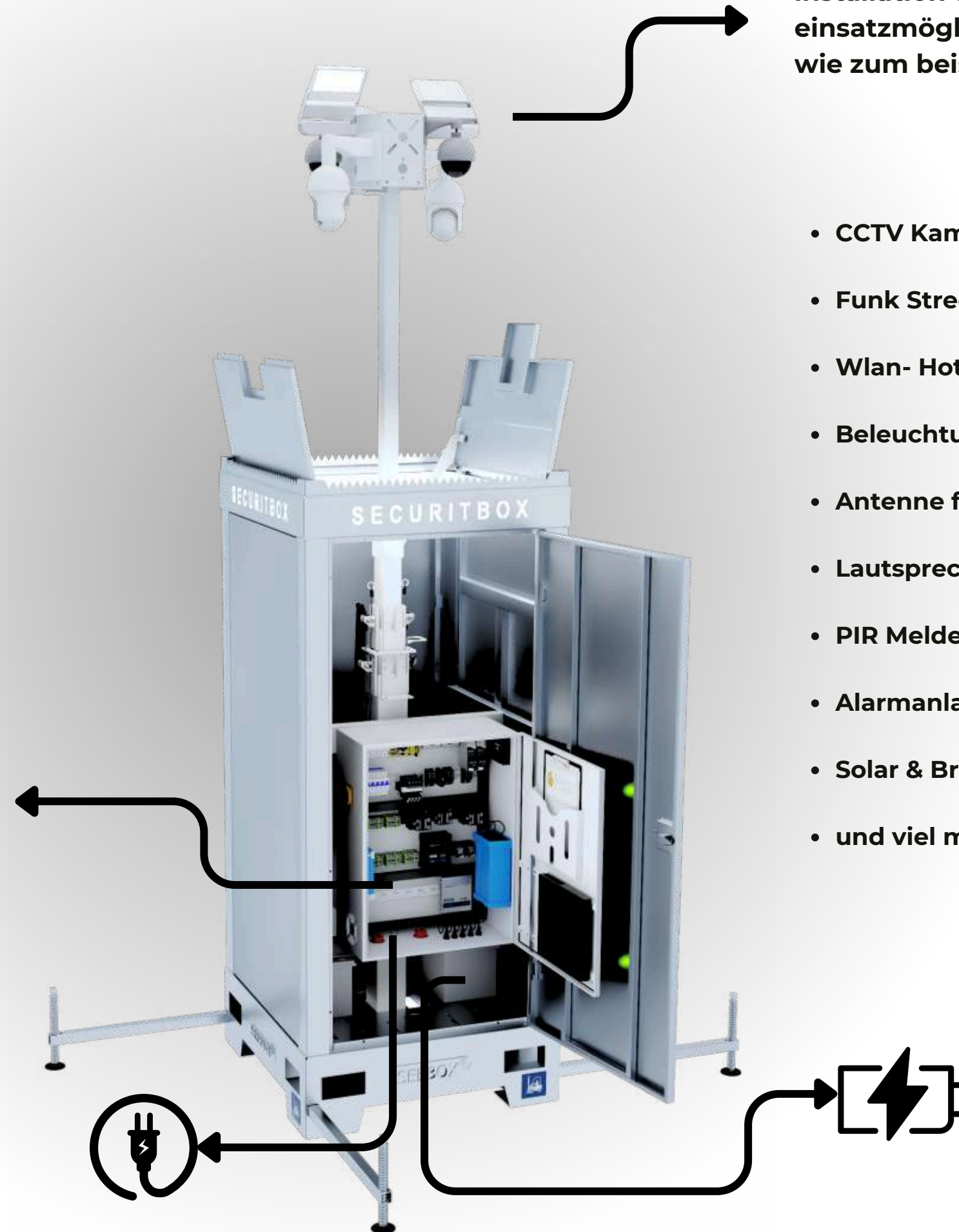

Es gibt ein vielfalt von  
installation und  
einsatzmöglichkeiten  
wie zum beispiel:

- CCTV Kameras,
- Funk Strecke,
- Wlan- Hotspot
- Beleuchtung
- Antenne für 3G,4G,5G
- Lautsprecher
- PIR Melder
- Alarmanlage
- Solar & Brennstoffzelle
- und viel mehr...

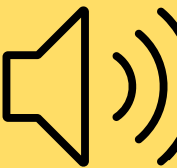
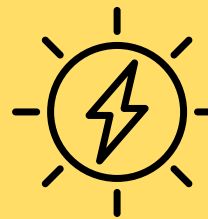

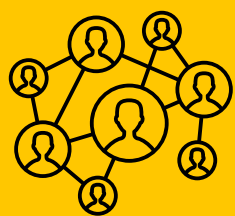

## INTERNATIONALE VERSAND UND PARTNERNETZWERK

Wir liefern bereits weltweit und arbeiten erfolgreich mit Distributoren und Systemintegratoren in verschiedenen Ländern zusammen.

Unser Partnernetzwerk in Europa, Asien und Afrika wächst stetig. Zu den Ländern, in die wir bereits liefern, gehören unter anderem Deutschland, Österreich, die Schweiz, Portugal, Albanien, Griechenland, die Niederlande, Belgien, Luxemburg, England, die Türkei und Dubai.

Dieses partnerschaftliche Netzwerk erweitert sich kontinuierlich, um unseren Kunden stets globale und maßgeschneiderte Lösungen bieten zu können.





# CONTACT US

Bitte kontaktieren Sie uns für weitere Informationen und Partneranfragen.



**+49 (0) 241 - 400 80 99**

---



**info@securitbox.com**

---



**Rudolf Straße 1-7  
52070 Aachen / Germany**

---



**www.securitbox.com**

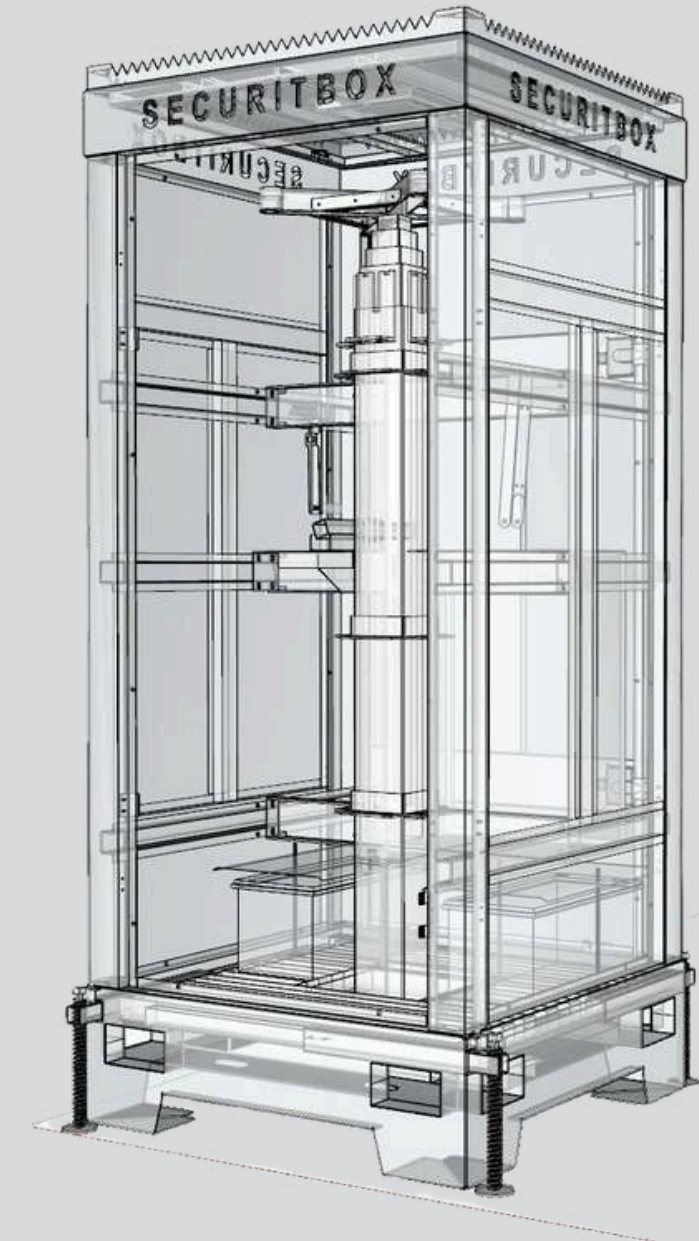

# THANK YOU



[WWW.SECURITBOX.COM](http://WWW.SECURITBOX.COM)

*Manufacturer of Innovative Mobile Security Boxes*